

UN [•]EIL SUR LA ROUTE



Guide d'installation et d'utilisation



Préparé par:
Catherine Parent

Version du document : 3

Table des matières

Avertissements	3
Articles inclus par ensemble	4
Santé, sécurité et bonnes pratiques	5
Préparer l'installation	6
Installation de la caméra GoSight	7
Installation électrique	7
Branchement à la caméra	9
Vérification de la connexion	10
Fixer la GoSight au pare-brise	11
Programmation de la caméra GoSight	14
Consulter un enregistrement	16
Faire une requête personnalisée	16
Visionnement des vidéos d'événement	19
Rapport d'événement	21
Diagnostic du Bilan de Santé GoSight	22

Avertissements

- ① L'appareil ne convient pas aux véhicules électriques à batterie et aux véhicules hybrides.
- ① Utilisez uniquement les accessoires spécifiés par le fabricant.
- ① Utilisez le câble d'alimentation d'origine avec l'appareil, en vous assurant que les extrémités positives et négatives sont correctement câblées. L'alimentation standard de l'appareil est DC9-30V.
- ① Il est recommandé de faire affaire avec un installateur certifié pour une installation adéquate, sécuritaire et professionnelle.
- ① La carte mémoire doit être de classe 10 et avoir une capacité recommandée de 128 Go pour garantir une quantité suffisante de vidéos en mémoire.



Les vidéos sont téléchargées dans le “Cloud” lorsque l'ignition est éteint. Si vous ne trouvez pas une vidéo, arrêtez le véhicule pendant quelques minutes.

Articles inclus par ensemble



Caméra GoSight



Filage



Banque d'Alimentation



Bouton "Panique"



Autocollants 3M et outils



Carte SD



Carte SIM

Préinstaller



Ensemble de relais

Santé, sécurité et bonnes pratiques

- Assurez-vous de nettoyer votre espace de travail avant de commencer.
- Sachez qu'en cas d'installation non conforme, il faudra procéder à la modification de l'installation.
- Utilisez le matériel fourni pour installer la caméra de bord GoSight et utilisez le collant 3M pour la fixer.
- Assurez-vous d'être en mesure de faire passer un fil le long du véhicule jusqu'au haut du pare-brise avant.*

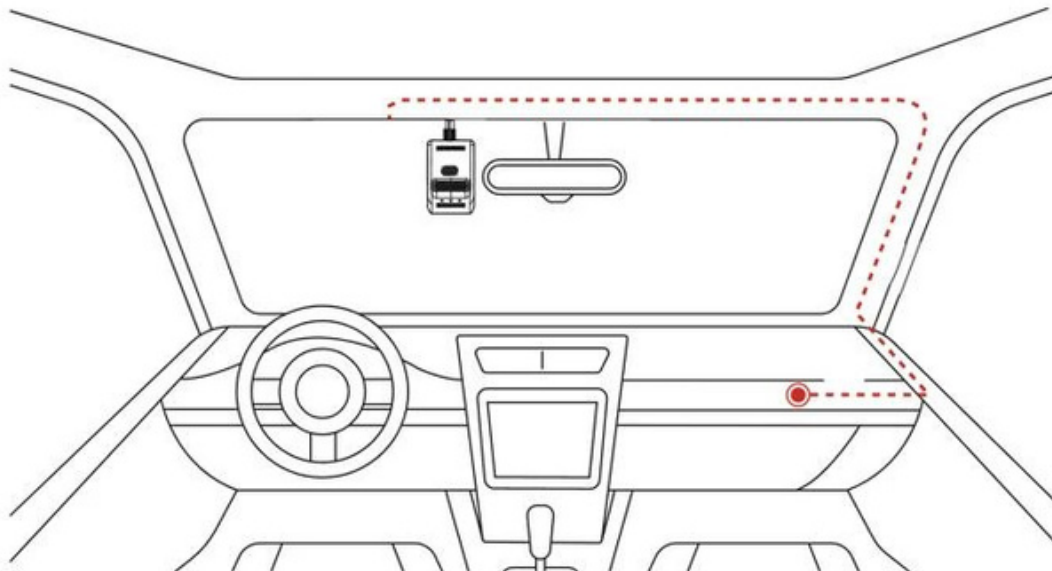

* Les pare-brises dotés d'une division pourraient exiger un emplacement de fixation différent de celui suggéré dans ce texte.

Où placer la Gosight dans un camion équipé d'un pare-brise divisé :

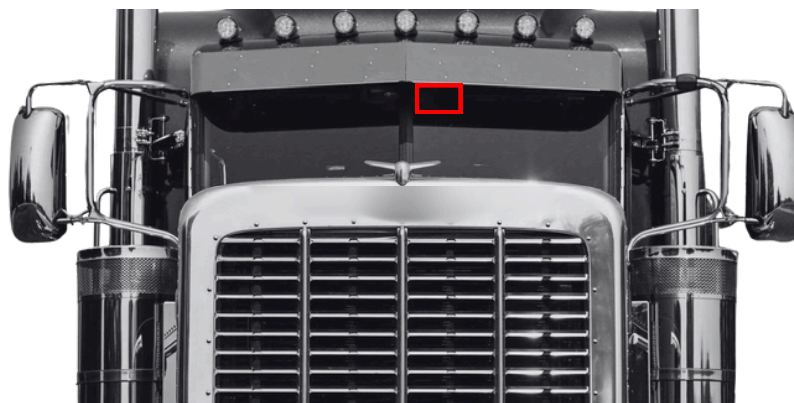

Préparer l'installation

Caméra de bord - GoSight

Notez le numéro de série de la caméra inscrit sur la boîte. Nous nécessiterons de ce numéro de série pour connecter la caméra au véhicule dans MyGeotab. (Voir à la page 14)



Trouvez un endroit adéquat pour votre caméra. L'emplacement idéal répond aux critères suivants :

- Au centre du pare-brise autant que possible.
- Au-dessus de la zone balayée par les essuie-glaces.
- Libre de toute(s) obstruction(s), telles que le rétroviseur, la vitre teintée, l'EZPass, etc.

Trouvez la boîte à fusibles et retirez le couvercle.



Installation de la caméra GoSight

Installation électrique - Caméra de bord - GoSight

1 - Branchez les fils en suivant ce guide :

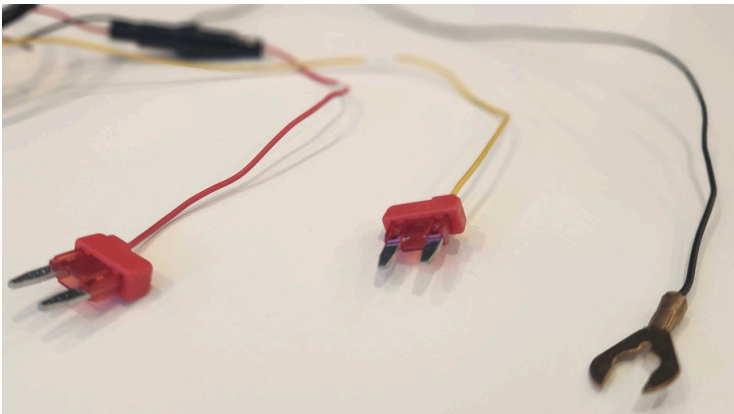

“Rouge” = Courant continu

“Jaune” = Accessoire/Ignition

“Noir” = Ground

Aucun autre fil n'est requis pour effectuer l'installation électrique.

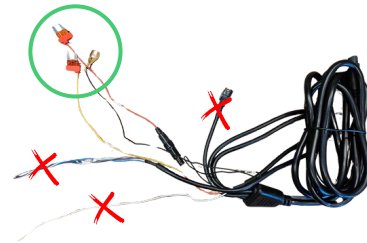

1.1 - Attachez le fil jaune à un signal accessoire ou à l'ignition du véhicule. L'emplacement choisi pour brancher ce fil déterminera le moment où la caméra sera opérationnelle. Par exemple, en le reliant à l'ignition, l'enregistrement débutera automatiquement dès que le véhicule sera mis en marche.



Installation de la caméra GoSight

Installation électrique - Caméra de bord - GoSight (Suite)

1.2 - Connectez le fil rouge à une source de courant continu, généralement la batterie. Le fil est identifié avec l'étiquette "B+".



1.3 - Attachez le fil noir au châssis du véhicule - une étape essentielle. Il est conseillé de le fixer à un goujon sans peinture ni autre revêtement.



Installation de la caméra GoSight

Branchement à la caméra - Caméra de bord - GoSight

2 - Connectez la banque d'alimentation à la caméra.

2.1 - S'il y a lieu, connectez les accessoires à la caméra.

3 - Connectez le filage, branché dans le véhicule, à la caméra.

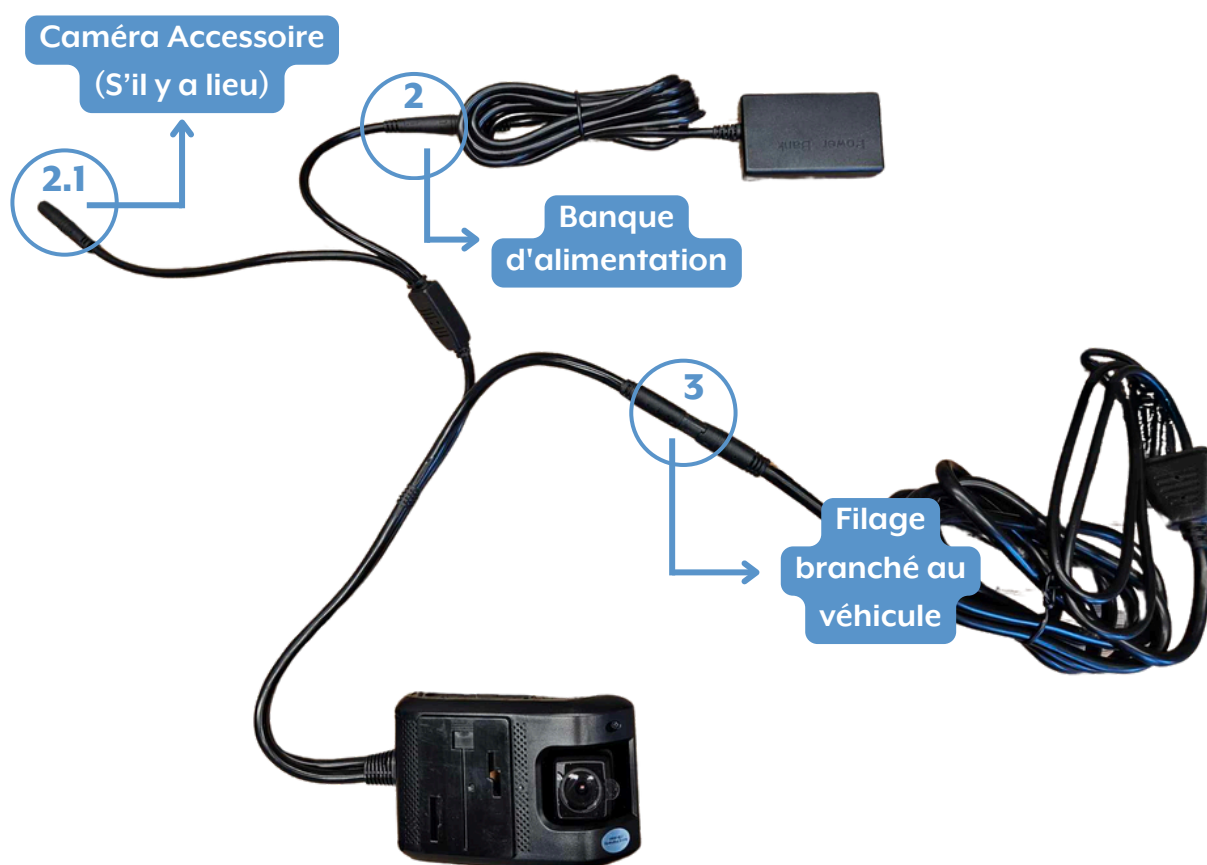

Installation de la caméra GoSight

Vérification de la connexion - Caméra de bord - GoSight

4 - Démarrez le moteur du véhicule pour vous assurer que la caméra est alimentée correctement. Veuillez noter que l'alimentation peut prendre de 30 à 45 secondes avant d'atteindre la caméra. Attendez de repérer le voyant rouge sur la caméra, ce qui confirmera que l'alimentation a été établie avec succès.



5 - Coupez le moteur. Vous êtes maintenant prêt à fixer la caméra au pare-brise.
(Voir à la page suivante)

Installation de la caméra GoSight

Fixer au pare-brise - Caméra de bord - GoSight

6 - Nettoyez la surface préalablement sélectionnée et assurez-vous de la sécher.

7 - Retirez le film protecteur de la bande 3M. Collez la base de montage au pare-brise, avec la caméra.



8 - Détachez la caméra de son support de montage et appliquez une pression ferme pour garantir une surface de contact plane, assurant ainsi une adhérence optimale du ruban adhésif 3M.



9 - Retirez la pellicule de protection en plastique sur la lentille de la caméra.

Installation de la caméra GoSight

Fixer au pare-brise - Caméra de bord - GoSight (Suite)

10 - Orientez la lentille de la GoSight vers le bas, en inclinant l'angle de vue dans une direction négative, afin d'éviter une capture excessive du ciel dans les enregistrements.



11 - Fixez la caméra sur son support de montage et ouvrez l'ignition du véhicule.

12 - Utilisez MyGeotab, dans la section GoSight, pour vous assurer que la calibration de la caméra est correcte. À côté du numéro de série noté précédemment, cliquez sur l'icône bleue  pour un aperçu.

ASOCIATION DES VÉHICULES - 7 CAMÉRAS

NUMÉRO DE SÉRIE	DISPOSITIF	PLAN	TYPE D'ACCESSOIRE	BILAN DE SANTE	CAMERA	ACTION
86279805	3897	Pro	Aucun Accessoire Conducteur			
8627980	Search for device	Pro	Aucun Accessoire Conducteur			
8627980	Search for device	Pro	Aucun Accessoire Conducteur			
86279805	Search for device	ProPlus	Aucun Accessoire Conducteur			

Installation de la caméra GoSight

Fixer au pare-brise - Caméra de bord - GoSight (Suite)

13 - Vérifiez que l'image est correctement orientée. En cas d'inversion, veuillez réinstaller la caméra GoSight.

Aperçu d'une installation adéquate :



14 - Placez soigneusement les câbles le long des rebords du pare-brise et fermez le couvercle de la boîte à fusible.



Programmation de la caméra GoSight

Configuration dans MyGeotab - Caméra de bord - GoSight

1 - Utilisez MyGeotab, dans la section GoSight, pour associer la caméra au bon véhicule. Cliquez dans le rectangle blanc et sélectionnez l'unité rattachée.

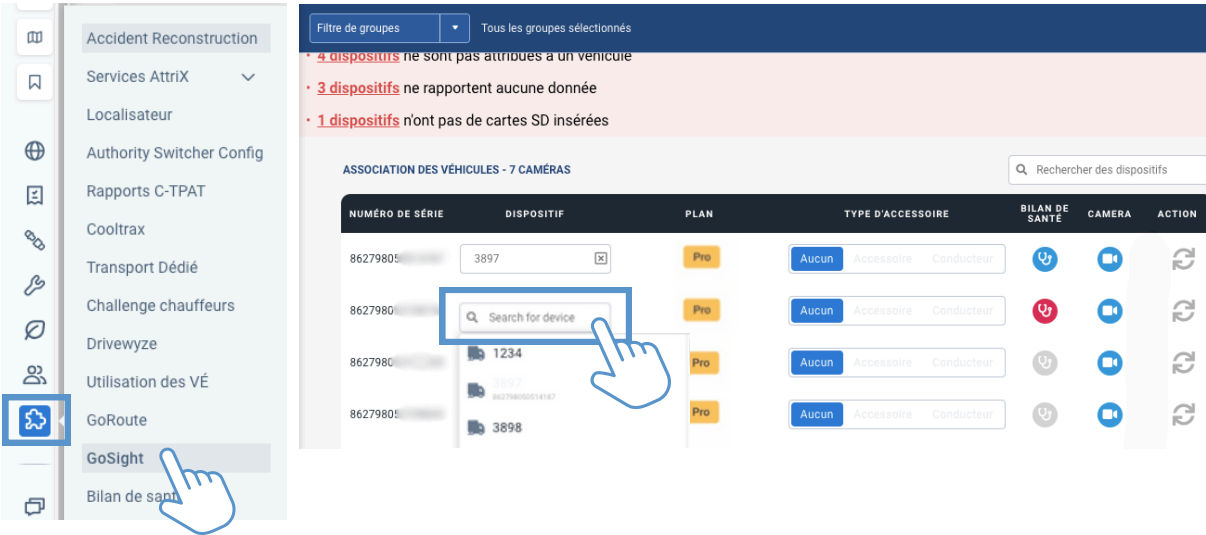

2 - Enregistrez vos modifications.

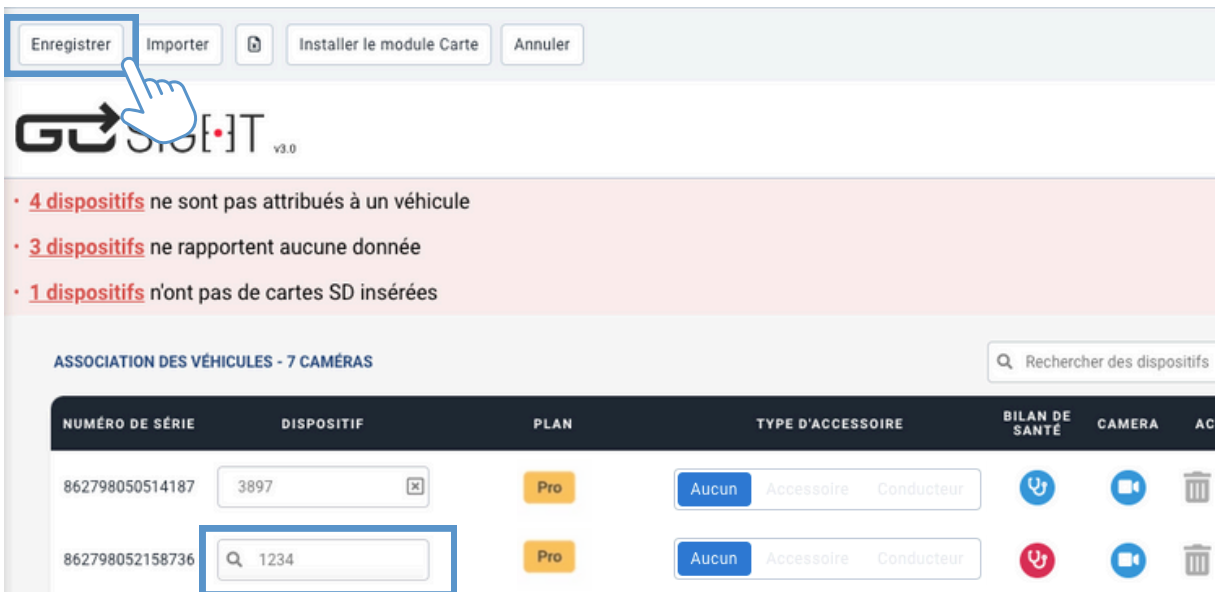

Programmation de la caméra GoSight

Configuration dans MyGeotab - Caméra de bord - GoSight (Suite)

3 - Sélectionnez "Règles"

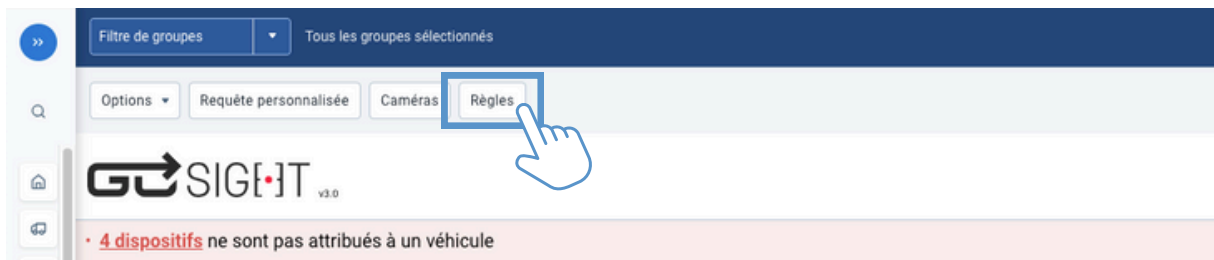

4 - Cochez et décochez les règles qui vous conviennent.

Veillez noter que les règles liées à l'IA sont uniquement disponibles avec les plans Pro et ProPlus. Vous pouvez définir l'impact des conséquences en cas de non-respect des règles, en choisissant une valeur de 0 à 4, où 0 correspond à "aucun impact" et 4 à "impact sévère".

BASE, PRO & PROPLUS

PRO & PROPLUS

PROPLUS SEULEMENT

RÈGLES GEOTAB
Règles d'accéléromètre disponibles

- RuleAccidentId 1 - Impact minime
- Accélération rapide (Hard Acceleration) 1 - Impact minime
- Virage brusque (Harsh Cornering) 1 - Impact minime
- Conduite distraite 4 - Impact sévère
- Hard Acceleration 0 - Aucun impact
- Harsh Braking 1 - Impact minime
- Freinage brusque (Harsh Braking) 1 - Impact minime
- Accélération Rapide - GoSight
- Freinage Brusque Cube
- Freinage Brusque véhicule léger
- Cornering

FORFAIT PRO AVEC ADAS Pro

- Déviation de voie
- Avertissement de collision imminente 1 - Impact minime
- Talonnage 1 - Impact minime
- Violation de panneau d'arrêt 1 - Impact minime

Les options "Talonnage" et "Panneaux d'arrêt" sont activées par défaut lorsque la caméra utilise le forfait Pro. Cependant, il est possible de réactiver les alertes de déviation de voie en sélectionnant la case correspondante si nécessaire.

FORFAIT PROPLUS AVEC DMS ProPlus

- Conduite distraite 2 - Impact faible
- Conduite distraite (téléphone mobile) 3 - Impact moyen
- Conduite distraite (boisson) 1 - Impact minime
- Conduite distraite (cigarette) 1 - Impact minime
- Conduite en état de fatigue 2 - Impact faible
- Conduite distraite (yeux de lézard) 2 - Impact faible
- Ceinture détachée 1 - Impact minime

5 - Enregistrez vos modifications.



Consulter un enregistrement

Faire une requête personnalisée - Caméra de bord - GoSight

1 - Accédez à la section GoSight de MyGeotab pour consulter un enregistrement. Sélectionnez l'option "Requête personnalisée".

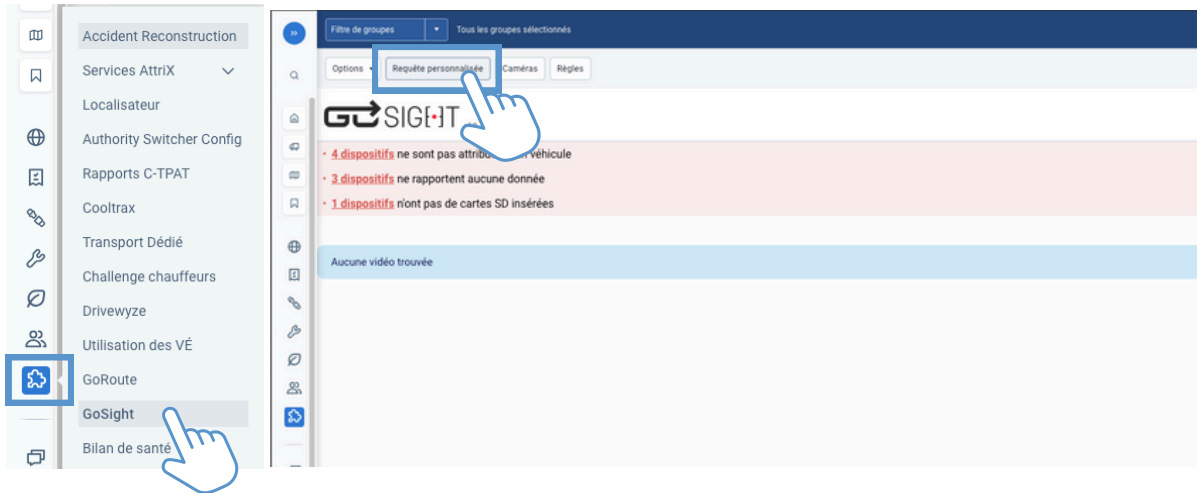

2 - Sélectionnez :

- 2.1. Véhicule
- 2.2. L'heure
- 2.3. Timelapse
- 2.4. La durée
- 2.5. La caméra pour laquelle vous souhaitez obtenir l'enregistrement.
- 2.6. Le cadre principal

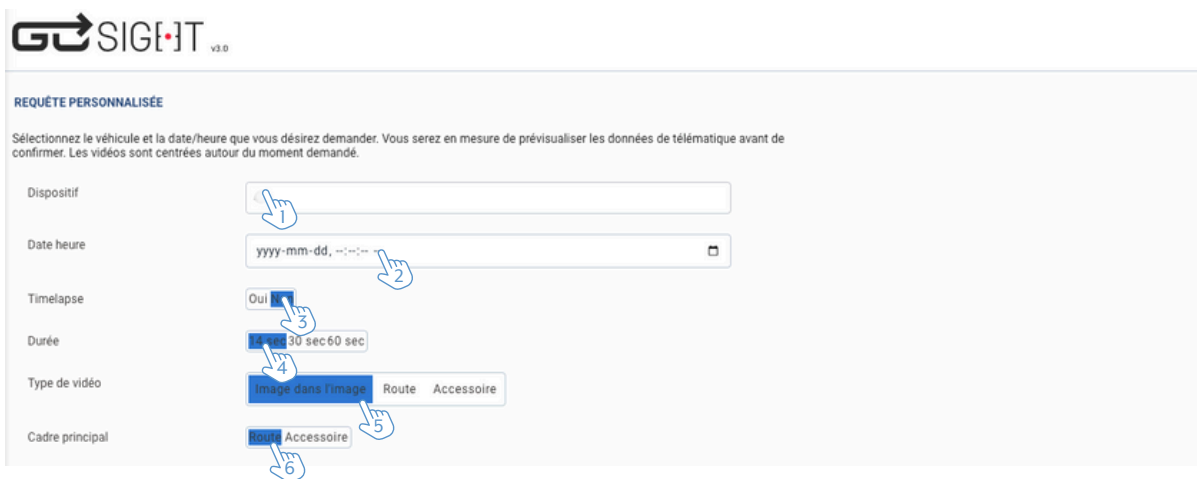

Consulter un enregistrement

Faire une requête personnalisée - Caméra de bord - GoSight (Suite)

3 - Cliquez sur "Soumettre".

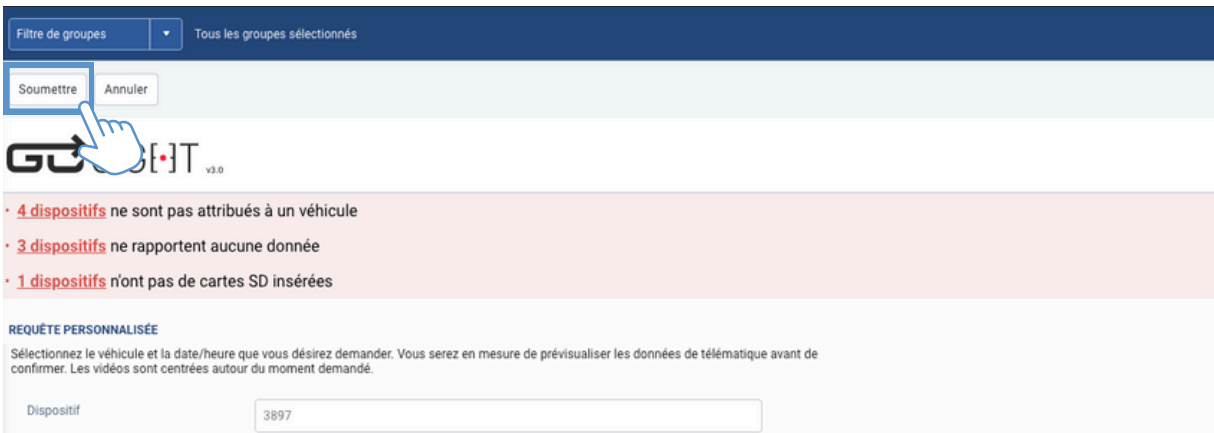

4 - Cliquez sur "Options".

4.1. Sélectionnez le véhicule.

4.2. Appuyez sur "Dispositif" ou "Conducteur".

4.3. Appuyez sur "Appliquer les modifications".

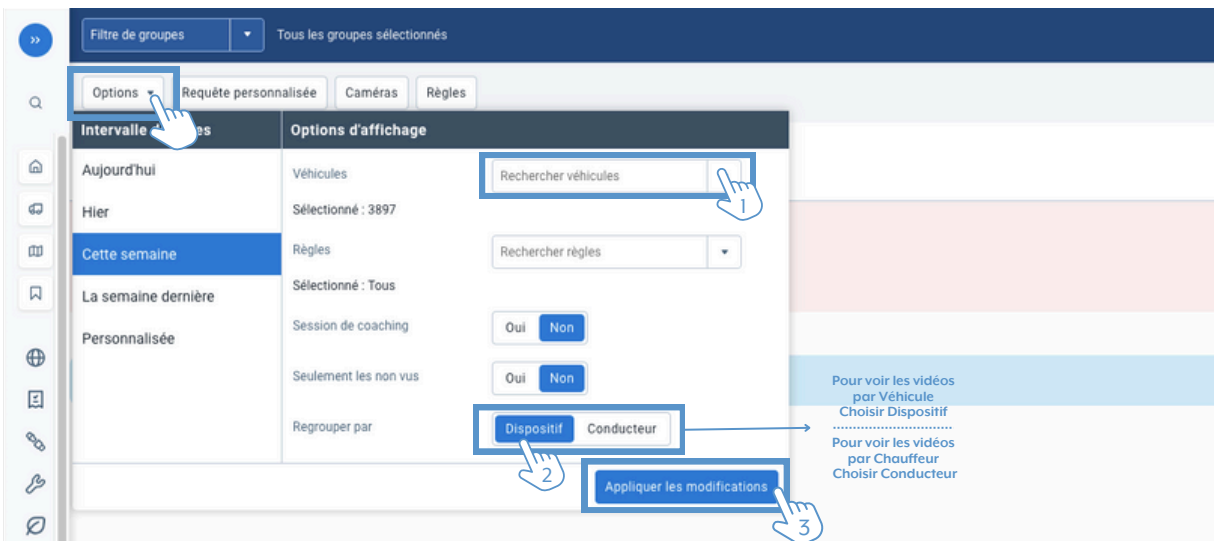

Consulter un enregistrement

Faire une requête personnalisée - Caméra de bord - GoSight (Suite)

5 - À droite, vous découvrirez les vidéos enregistrées, le cas échéant, ainsi que les requêtes en attente. Sélectionnez le véhicule pour poursuivre.

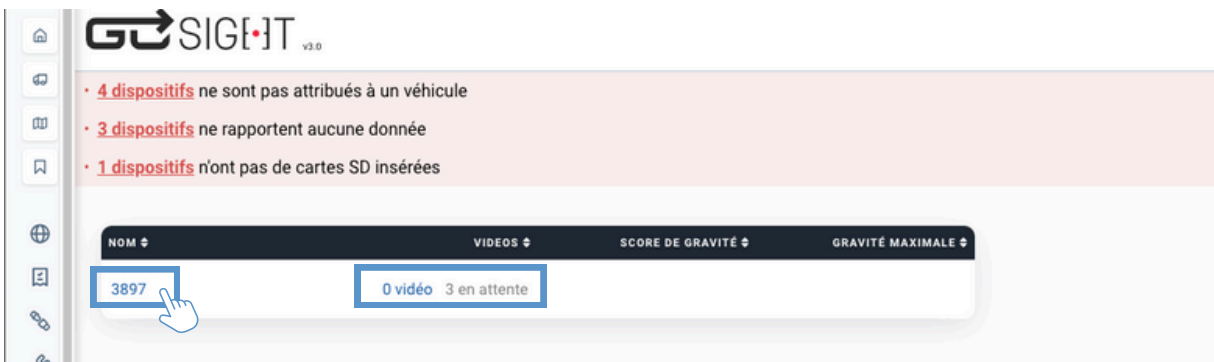

6 - Visionner l'enregistrement en sélectionnant celui que vous souhaitez. Si votre vidéo est en cours de chargement, veuillez patienter quelques minutes puis rafraîchir votre écran.

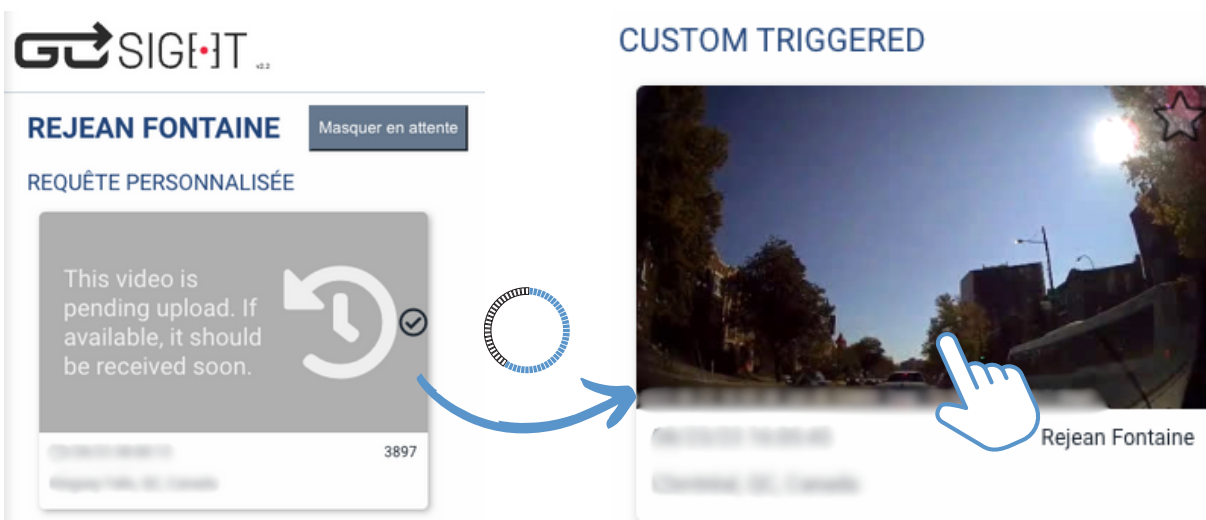

Consulter un enregistrement

Visionnement des vidéos d'événement - Caméra de bord - GoSight

1 - Accédez à l'onglet GoSight via la plateforme MyGeotab. Cliquez sur "Options" et suivez ces étapes :

- 1.1. Choisissez les véhicules ou les chauffeurs.
- 1.2. Sélectionnez les règles appropriées.
- 1.3. Cliquez sur "Appliquer les modifications".

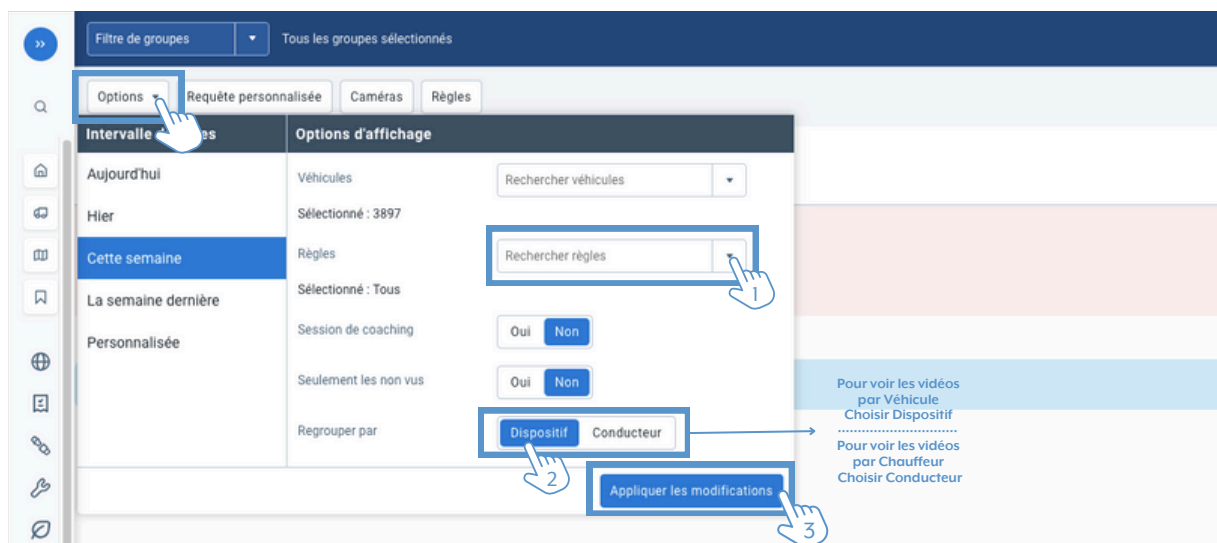

2 - Cliquez sur un véhicule pour afficher les vidéos associées. Le nombre total de vidéos disponibles ainsi que celles en attente seront indiqués. Les vidéos seront triées par véhicule ou conducteur. Vous pouvez également les organiser selon le nom (dispositif ou conducteur), le nombre de vidéos, le score de gravité ou la gravité maximale. Les niveaux de gravité peuvent être définis dans l'onglet des règles en sélectionnant un score de 0 à 4 pour chaque règle.



Consulter un enregistrement

Visionnement des vidéos d'événement - Caméra de bord - GoSight (Suite)

3 - Appuyez sur la vidéo de votre choix pour consulter le clip. Les vidéos seront classées par type d'événements.

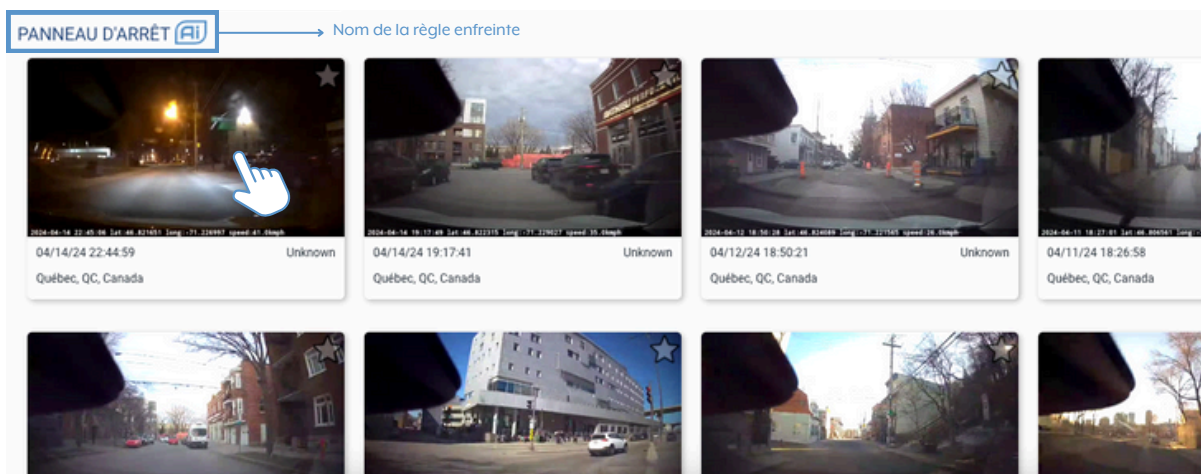

4 - Visionnez la vidéo. Vous avez la possibilité de la partager, de la télécharger ou de la soumettre pour une session de coaching. Vous pouvez également y ajouter des commentaires, avec l'option de les rendre privés si nécessaire.

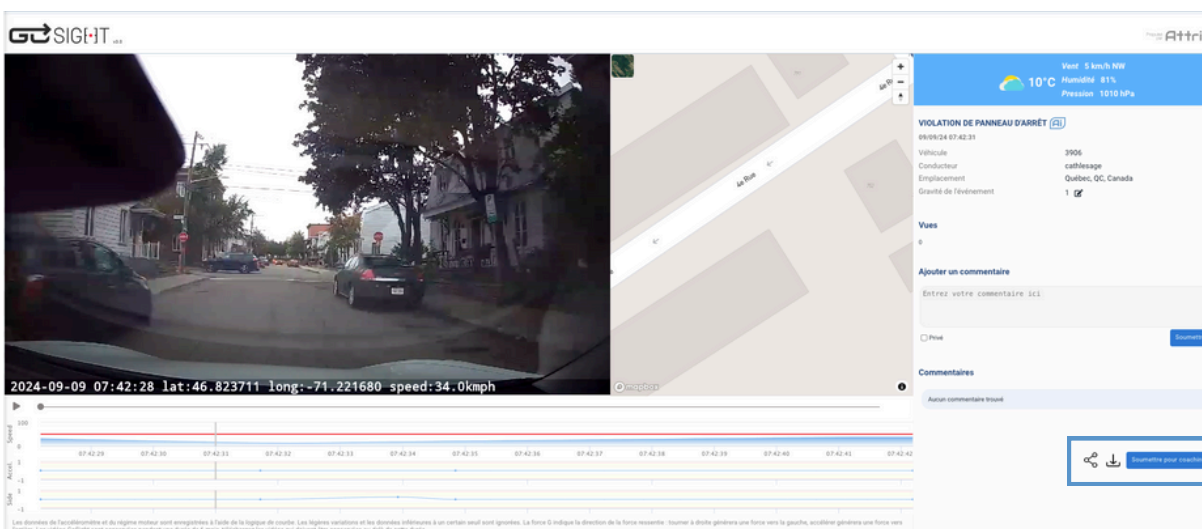

Rapport d'événement

Générer un rapport d'évènement - Caméra de bord - GoSight

1 - Pour générer un rapport d'évènement, rendez-vous sur la plateforme MyGeotab, puis appuyez sur l'onglet GoSight. Dans "Options" :

- 1.1. Sélectionnez les véhicules ou chauffeurs
- 1.2. Sélectionnez les règles
- 1.3. Appuyez sur Appliquer les modifications.

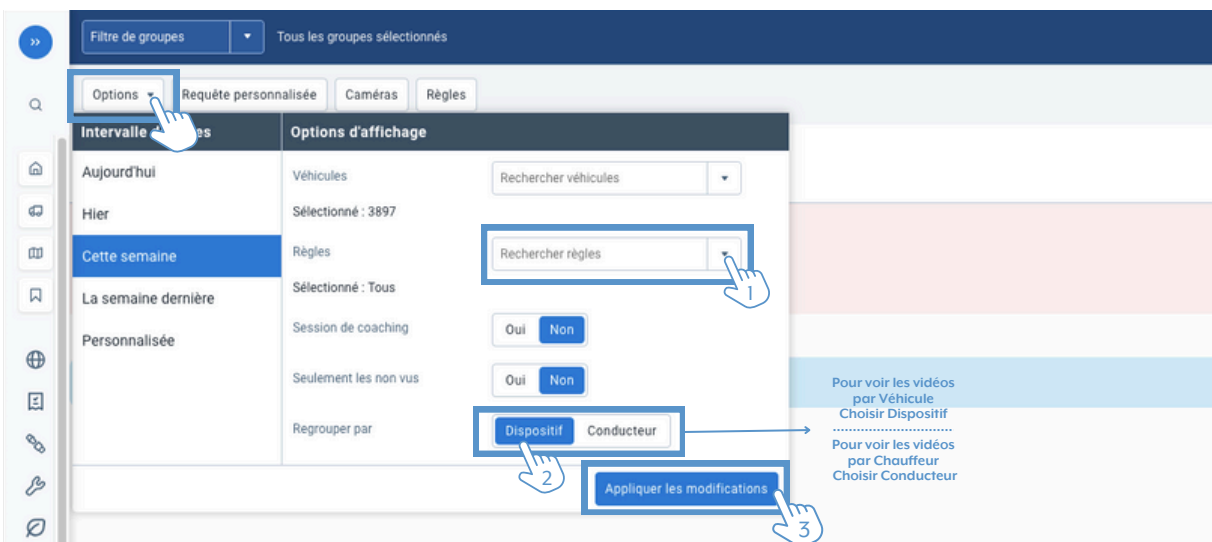

2 - Cliquez sur l'icône de téléchargement verte ; un message de confirmation de téléchargement s'affichera alors sur votre écran. À noter que le rapport sera exporté automatiquement en format Excel.

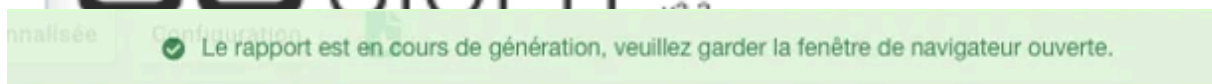

ANALYSE DU BILAN DE SANTÉ GOSIGHT

Guide de Diagnostic du Bilan de Santé GoSight

Description des informations du Bilan de Santé :

Dernier Démarrage à Froid

Corresponds à l'activation de l'ignition lors du dernier trajet.

Redémarrage Déclenché par l'Application

Indique une mise à jour du système ayant entraîné un redémarrage.

Dernier Shutdown

Signale un redémarrage du système suivant une mise à jour.

Délai d'Acquisition du Signal GPS

Temps nécessaire à la caméra pour recevoir les premières coordonnées de longitude et latitude.

Dernière Ignition ON

Dernier moment où le camion a été démarré.

Dernière Ignition OFF

Dernier moment où le camion a été arrêté.

Santé de la Batterie

État actuel de la batterie externe de la caméra.

Signaux GPS Infréquents

Situation où le signal GPS est faible ou perdu.

Coupure d'Alimentation

État où la caméra cesse de recevoir de l'alimentation, hors du mode veille, souvent lors d'une mise à jour ou d'un débranchement.

Malfunction de l'Accéléromètre

Incapacité de la caméra à détecter la force gravitationnelle.

Non applicable aux GoSight. Celui-ci utilise le modem GO9 pour ces données.

Stockage Interne

Espace utilisé par le système dans la caméra, avec une marge pour les cas où la carte SD n'est pas lue.

Stockage Externe

Espace utilisé par sur la carte SD.

Pourcentage d'Écriture du DVR

Indique le pourcentage de trames écrites avec succès (valeur doit être > 90 %) Ce mets à jour lorsque le véhicule a roulé pendant au moins 8 heures ou une fois tous les 3 jours.

Statut de la Carte SD

Confirmation de l'insertion correcte de la carte SD.

Statut du Montage de la Caméra

Information sur le positionnement de la caméra et les éventuels problèmes de visualisation de la route.

Redémarrage de Capteur de la Caméra

Dernière calibration automatique effectuée par la caméra.

ANALYSE DU BILAN DE SANTÉ GOSIGHT

Guide de Diagnostic du Bilan de Santé GoSight (Suite)

LE BILAN DE SANTÉ EST MIS À JOUR CHAQUE MATIN À 5H00. POUR UN APERÇU EN TEMPS RÉEL, VEUILLEZ CLIQUEZ SUR L'ICÔNE SUIVANT : 

Exemple d'un bilan de santé GoSight :

Les caméras GoSight sont auditées quotidiennement pour en assurer le bon fonctionnement. Le bilan de santé ci-bas est basé sur des dia

Dernier Démarrage à Froid	2024-04-14 17:28
Redémarrage Déclenché par l'App	✔ OUI
Dernier Shutdown	
Délai d'Acquisition du Signal GPS	7.9s
Dernière Ignition ON	2024-04-14 17:28
Dernière Ignition OFF	2024-04-14 17:26
Santé de la Batterie	✔ BONNE
Signaux Ignition Infréquents	✔ NON
Signaux GPS Infréquents	⚠ OUI - 2024-04-12 21:16
Coupure d'Alimentation	⚠ OUI - 2024-04-13 23:32
Malfunction de l'Accéléromètre	✔ NON

Stockage

Stockage Interne	11.19 GB / 16 GB
Stockage Externe	122.82 GB / 124.71 GB
Pourcentage d'Écriture du DVR	99.91%
Statut de la Carte SD	INSÉRÉE

ystics récoltés dans les dernières 24h.

Statut du Montage de la Caméra	
Statut du Montage de la Caméra de Route	
Redémarrage de Capteur de la Caméra	⚠ OUI - 2024-03-20 08:14